

ジャパン・ケーキショー東京 作品展 規定変更のお知らせ

2020年10月に開催を予定している『2020ジャパン・ケーキショー東京作品展』において、一部の部門で規定が変更される。全ての変更が反映された募集要項は6・7月号に掲載するが、大きな変更点については先行してここに記載する。

●作品返還について

各部門入賞作品以外に、2019年度は「第1部1類 マジパン仕上げデコレーションケーキ部門」のみ全作品の返還を実施していたが、2020年度はそれに加えて「第5部 ジュニア部門（マジパン仕上げ）」、「第6部 エコール部門（マジパン仕上げ）」にエントリーした全ての作品も返還可とする。

●「第2部4類 チョコレート工芸菓子部門」、「第3部 グラン・ガトー部門」、「第7部 味と技のピエスマンテ部門」3部門の試食用アントルメについて

「第2部4類 チョコレート工芸菓子部門」、「第7部 味と技のピエスマンテ部門」は直径15cmのガトー1台を5号以下相当の大きさの箱に入れて提出。

「第3部 グラン・ガトー部門」は作品の形状にもよるが、おおよそ直径18cmのアントルメを1/4にカットした程度の大きさの試食用を4.5号以下相当の大きさの箱に入れて提出。

●「第8部 ディスプレイ部門」テーマについて

2020年度のテーマは「秋・冬」とする（2019年度は「春・夏」）。

●「第2部1類 ピエス・アーティスティック（アメ部門）」、「第2部2類 ピエス・アーティスティック（ショコラ部門）」共通

作品の高さは2019年度までと同様に50cm以内。ケース底部の台は高さ5cmまでとし、作品搬送や乾燥剤を入れるためのスペースとして使用可能。なお、台の部分の高さは作品の高さ制限50cmには含まれないものとする。

【変更前】

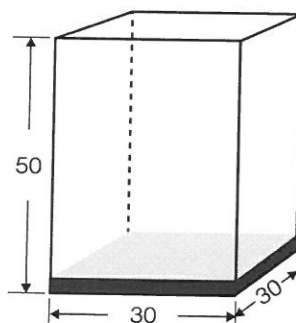

【変更後】

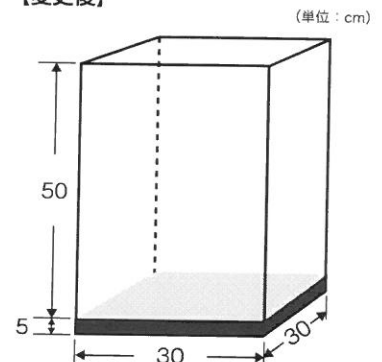

●「第2部4類 チョコレート工芸菓子部門」、「第7部 味と技のピエスマンテ部門」2部門共通

2019年度までは作品の高さに制限がなかったが、2020年度から150cm以内とする。ただし、ケースはこれまで使用していたものでも、作品の高さが制限以内であれば可。また、ケース底部の台は高さ10cm以内とし、作品搬送や乾燥剤を入れるためのスペースとして使用可能。なお、台の部分の高さは作品の高さ制限150cmには含まれないものとする。

また、ピエスマンテに飾り付けるディスプレイ用アントルメの大きさは直径18~24cmに変更する。

【変更前】

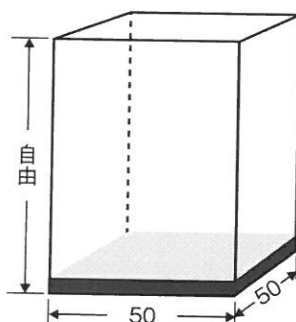

【変更後】

